

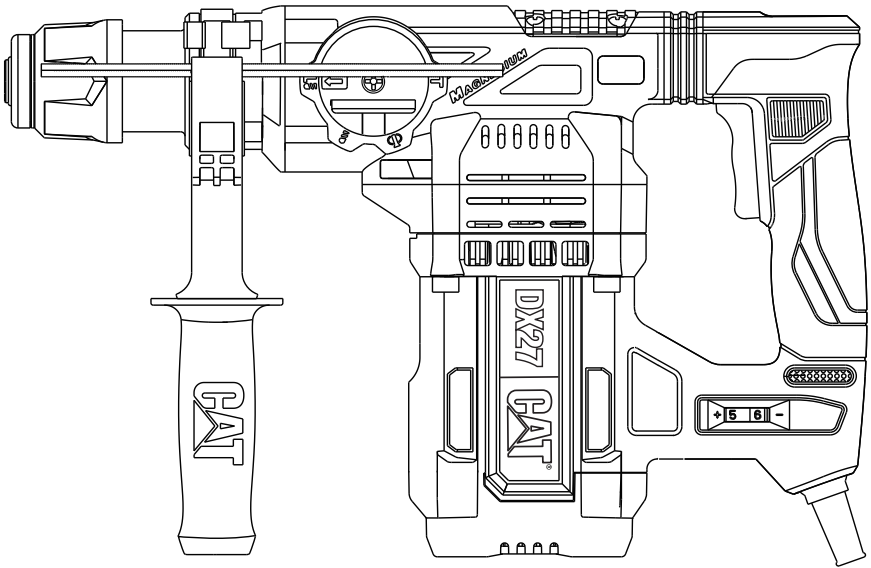

1500W

DX27 DX27U



Martelo perforador rompedor

PT

P04

Rotary hammer

EN

P09

Rotomartillo

ES

P14

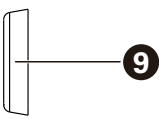
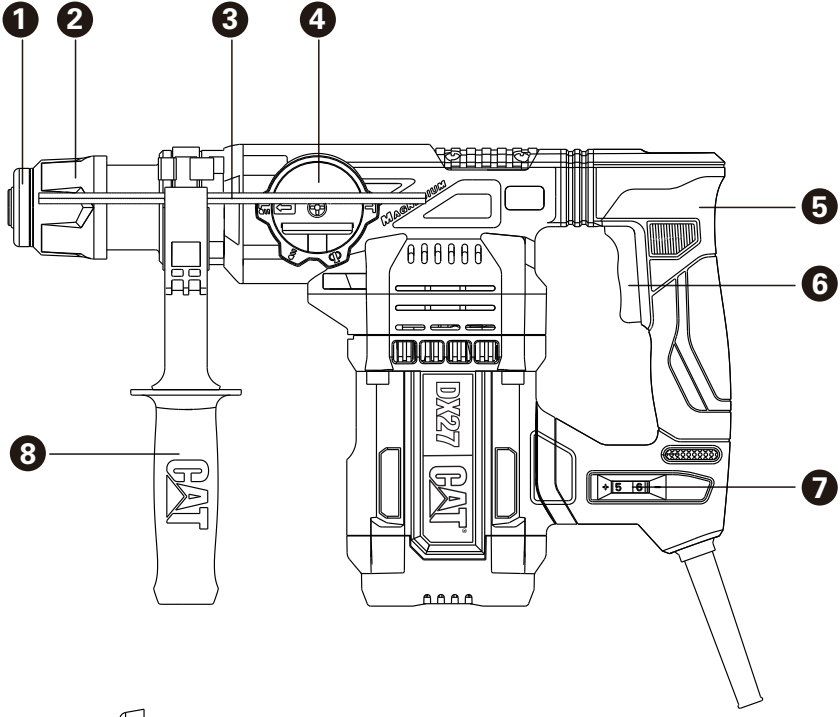

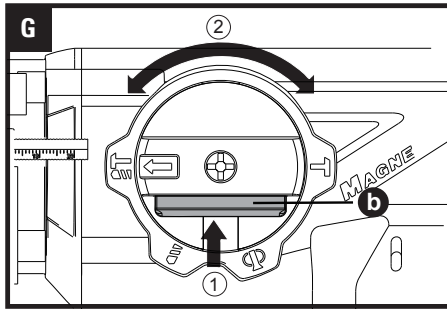
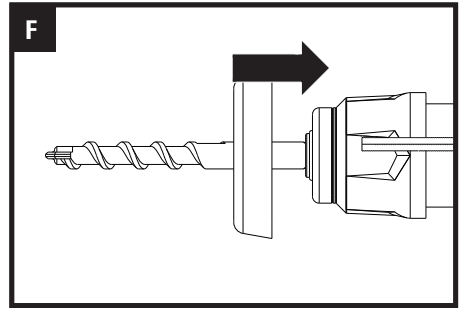
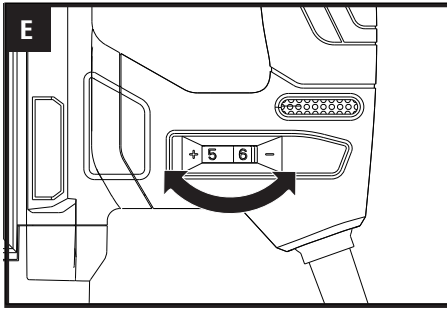
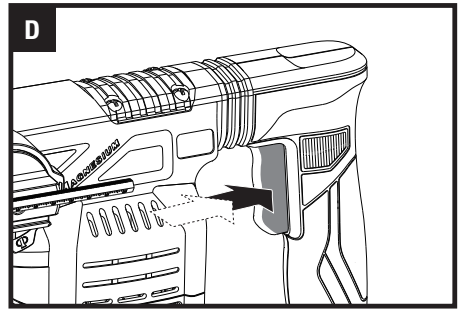
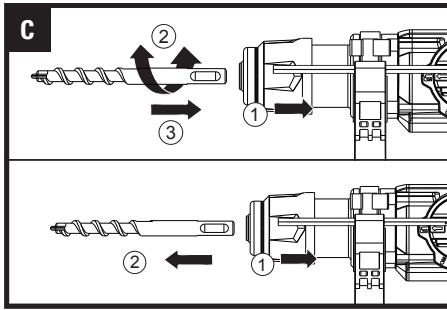
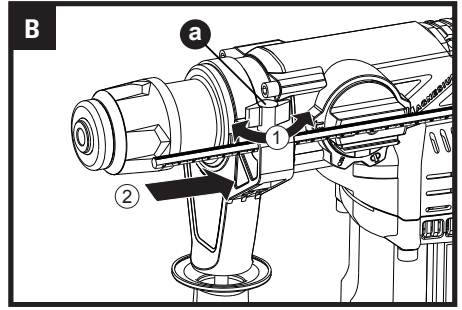
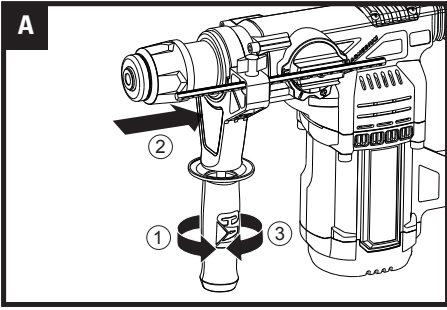

AVISOS GERAIS DE SEGURANÇA DE FERRAMENTAS ELÉCTRICAS



ATENÇÃO! Leia atentamente as seguintes instruções. A não observância destas instruções pode causar choque eléctrico, incêndio e/ou lesões graves.

Guarde estas instruções para referência futura.

Os termos “ferramenta eléctrica” utilizados em todos os avisos constantes destas instruções referem-se à sua ferramenta eléctrica accionada por corrente eléctrica (com cabo de alimentação) ou ferramenta eléctrica accionada por bateria (sem cabo de alimentação).

1. LOCAL DE TRABALHO

- a) **Mantenha o local de trabalho limpo e bem arrumado.** Áreas com pouca iluminação e desordenadas podem provocar acidentes.
- b) **Não utilize o aparelho em locais onde existam líquidos, gases ou poeiras inflamáveis e onde exista o risco de explosão.** As ferramentas eléctricas produzem faíscas que podem inflamar poeiras ou gases.
- c) **Mantenha as pessoas e particularmente as crianças afastadas da ferramenta eléctrica durante o seu funcionamento.** Qualquer distração pode fazê-lo perder o controlo do berbequim.

2. SEGURANÇA ELÉCTRICA

- a) **A ficha do berbequim deve encaixar bem na tomada de alimentação.** Nunca modifique fichas, seja de que maneira for. Não utilize nenhuma ficha de adaptação com ferramentas eléctricas que tenham ligação à terra. Fichas não modificadas e tomadas de corrente adequadas reduzem o risco de choque eléctrico.
- b) **Evite o contacto do corpo com superfícies ligadas à terra como tubos, aquecedores, fogões e frigoríficos.** Existe um aumento do risco de choque eléctrico se o seu corpo estiver em contacto com a terra ou a massa.
- c) **Não exponha este equipamento à chuva ou humidade.** A infiltração de água num aparelho eléctrico aumenta o risco de choque eléctrico.
- d) **Não maltrate o cabo de alimentação.** Nunca utilize o cabo para transportar, puxar ou desligar o aparelho da tomada de corrente. Mantenha o cabo afastado de fontes de calor, óleos, arestas afiadas ou peças em movimento. Cabos danificados ou enredados aumentam o risco de choque eléctrico.

- e) **Quando trabalhar com uma ferramenta eléctrica ao ar livre, use um cabo de extensão adequado para utilização no exterior.** A utilização de um cabo adequado para uso exterior reduz o risco de choque eléctrico.
- f) **Se não puder evitar a utilização de uma ferramenta eléctrica num local húmido, utilize uma fonte de alimentação protegida contra corrente residual.** A utilização de um dispositivo com protecção contra corrente residual reduz o risco de choque eléctrico.

3. SEGURANÇA DE PESSOAS

- a) **Esteja atento, observe o que está a fazer e seja prudente sempre que trabalhar com uma ferramenta eléctrica.** Não utilize nunca uma ferramenta eléctrica quando estiver cansado ou sob a influência de drogas, álcool ou medicamentos. Um momento de desatenção quando se utiliza uma ferramenta eléctrica pode causar lesões graves.
- b) **Utilize equipamentos de segurança.** Use sempre óculos de protecção. Equipamentos de segurança, tais como máscaras protectoras, sapatos de sola antiderrapante, capacetes ou protecções auriculares devidamente utilizados reduzem o risco de lesões.
- c) **Evite o arranque accidental da ferramenta.** Certifique-se de que o comutador de alimentação está desligado antes de ligar a ferramenta à fonte de alimentação e/ou à bateria, antes de pegar nela ou antes de a transportar. Se manter o dedo no interruptor ou accionar o aparelho enquanto este estiver ligado podem ocorrer acidentes.
- d) **Remova quaisquer chaves de ajuste ou de porcas antes de ligar a ferramenta eléctrica.** Chaves de porcas ou de ajuste fixadas a peças móveis do berbequim podem causar lesões.
- e) **Não exceda as suas próprias capacidades.** Mantenha sempre o corpo em posição firme e de equilíbrio, o que lhe permite controlar melhor a ferramenta eléctrica em situações imprevistas.
- f) **Use roupa apropriada.** Não use vestuário solto ou artigos de joalheria. Mantenha o cabelo, vestuário e luvas afastados de peças em movimento. Roupas soltas, artigos de joalheria ou cabelos compridos podem ser agarrados por peças em movimento.
- g) **Se forem fornecidos dispositivos para a montagem de unidades de extracção ou recolha de resíduos, Assegure-se de que são montados e utilizados adequadamente.** A utilização destes dispositivos pode reduzir os perigos relacionados com a presença de resíduos.

4. UTILIZAÇÃO E MANUTENÇÃO DA FERRAMENTA ELÉCTRICA

- a) **Não force a ferramenta. Utilize a ferramenta eléctrica apropriada para cada aplicação.** *A utilização da ferramenta eléctrica apropriada executa o trabalho de forma melhor e mais segura, à velocidade para a qual foi concebida.*
- b) **Não utilize esta ferramenta se o interruptor estiver deficiente, não ligando ou desligando.** *Qualquer ferramenta eléctrica que não possa ser controlada pelo interruptor é perigosa e deve ser reparada.*
- c) **Desligue a ficha da fonte de alimentação e/ou remova a bateria da ferramenta antes de proceder a quaisquer ajustes, antes de mudar de acessórios ou antes de guardar a ferramenta.** *Estas medidas de segurança preventivas reduzem o risco de activação accidental da ferramenta.*
- d) **Quando não estiver a usar a ferramenta eléctrica, guarde-a fora do alcance das crianças e não deixe que esta seja utilizada por pessoas que não a conheçam, nem tenham lido as instruções.** *As ferramentas eléctricas são perigosas nas mãos de utilizadores inexperientes.*
- e) **Faça a manutenção de ferramentas eléctricas. Verifique quaisquer desalinhamentos, encaixes de peças móveis, quebras e outras condições que possam afectar o funcionamento. Se esta ferramenta estiver avariada, mande-a reparar antes a utilizar.** *Muitos acidentes são causados pela manutenção deficiente de ferramentas eléctricas.*
- f) **Mantenha as ferramentas de corte limpas e afiadas.** *As ferramentas de corte com manutenção adequada e arestas de corte afiadas têm menos probabilidades bloquear e são mais fáceis de controlar.*
- g) **Utilize a ferramenta eléctrica, acessórios, brocas, etc. em conformidade com estas instruções e da forma prevista para este tipo específico de ferramenta, tendo em conta as condições presentes e o trabalho a executar.** *A utilização de ferramentas eléctricas para aplicações diferentes daquelas a que se destinam pode levar a situações de perigo.*

5. ASSISTÊNCIA TÉCNICA

- a) **A sua ferramenta eléctrica só deve ser reparada por um técnico de assistência qualificado e devem ser apenas utilizadas peças de substituição genuínas, mantendo assim a segurança da ferramenta.**

AVISOS DE SEGURANÇA PARA O MARTELO ROTATIVO

1. **Usar protecção para os ouvidos.** *A exposição ao barulho pode causar perda de audição.*
2. **Use as pegas auxiliares fornecidas com a ferramenta.** *A perda de controlo pode causar danos pessoais.*
3. **Segure a ferramenta pelas superfícies de controlo isoladas ao executar uma operação onde a ferramenta cortante pode contactar com uma instalação eléctrica escondida.** *O contacto com um fio com corrente fará com que as peças de metal expostas da ferramenta fiquem com corrente e provoque choque ao operador.*

NORMAS DE SEGURANÇA ADICIONAIS PARA O MÁRTELO ROTATIVO

1. Usar máscara contra o pó.

SÍMBOLOS



Para reduzir o risco de ferimentos o utilizador deve ler o manual de instruções



Aviso



Usar protecção para os ouvidos



Usar protecção ocular



Usar máscara contra o pó



Isolamento duplo

LISTA DE COMPONENTES

1. TAMPA DE PROTEÇÃO DE POEIRA
2. LUVA DE PROTEÇÃO DO MANDRIL
3. LIMITADOR DE PROFUNDIDADE
4. SELETOR DE FUNÇÃO
5. EMPUNHADURA AUXILIAR COM VIBRAÇÃO REDUZIDA
6. INTERRUPTOR LIGA/DESLIGA
7. CONTROLE DE VELOCIDADE VARIÁVEL
8. PUNHO AUXILIAR
9. PROTEÇÃO PARA PÓ

Nem todos os acessórios ilustrados ou descritos são fornecidos em todas as versões.

DADOS TÉCNICOS

Tipo DX27 DX27U (27 - Martelete com encaixe sds-plus para perfurações em alvenaria, tijolos e concreto)

		DX27	DX27U
Voltagem		220-240V~50/60Hz	110-127V~50/60Hz
Potência		1500W	
Velocidade sem-carga		0-920/min	
Numero de impacto		0-3700/min	
Energia de Impacto		5.0J	
Tipo de mandril		SDS-Plus	
Capacidade máxima de perfuração	Aço	13mm	
	Alvenaria	32mm	
	Madeira	40mm	
Duplo isolamento		 /II	
Peso da máquina		5.7kg	

ACESSÓRIOS

	DX27/DX27U
Empunhadura auxiliar	1
Limitador de profundidade	1
Proteção para pó	1

Recomendamos-lhe que compre todos os acessórios no fornecedor onde tenha adquirido a ferramenta. Para mais detalhes, consulte a embalagem de acessórios. Vendedores especializados também pode ajudar e aconselhar.

INSTRUÇÕES DE FUNCIONAMENTO



NOTA: Antes de utilizar a ferramenta, leia atentamente o manual de instruções.

USO PRETENDIDO

A ferramenta é para ser usada como uma furadeira de impacto em concreto, tijolo e pedra, assim como para trabalho leve de cinzelamento. Também é adequado para perfuração sem impacto em madeira, metal, cerâmica e plástico.

MONTAGEM

1. AJUSTAR O PUNHO AUXILIAR (CONSULTE A FIG. A)

Para sua segurança pessoal, recomendamos usar o punho auxiliar sempre.

Gire a empunhadura do cabo auxiliar no sentido anti-horário para soltar o anel de fixação. Deslize o anel de fixação do cabo auxiliar sobre a gola do cabo do martelete e gire o cabo em torno da gola até que esteja na posição de trabalho desejada. Gire a empunhadura no sentido horário para apertar o cabo auxiliar na posição.



AVISO: A empunhadura auxiliar deve ser usado durante a operação.

2. INSTALAR O LIMITADOR DE PROFUNDIDADE (CONSULTE A FIG. B)

O limitador de profundidade pode ser usado para definir uma profundidade constante ou máxima para perfurar. Gire o parafuso de trava (a) na parte superior do cabo auxiliar no sentido anti-horário para soltá-lo, insira o medidor de profundidade no furo do cabo. Ajuste-o até a profundidade desejada. Gire o parafuso de trava no sentido horário para apertá-lo.

3. INSERIR E REMOVER A PONTA DA BROCA (NÃO FORNECIDO) (CONSULTE A FIG. C)

Assegure-se que a tampa de proteção de poeira não está danificada quando trocar os acessórios.

- Inserir

Limpe e lubrifique ligeiramente a ponta antes de inserir. Insira a ponta da broca no mandril e faça um movimento de torção até que se encaixe. A ponta encaixa-se. Verifique o bloqueio puxando a ferramenta.

- Remover

Puxe para trás a luva de proteção do mandril e retire a brocas.



AVISO: A broca no martelo perfurador rompedor, gera forças importantes para que o trabalho seja concluído rápida e eficazmente. Estas forças podem fazer com que as pontas SDS de qualidade inferior quebrem e prendam o mandril. Por isso

recomendamos que somente use pontas SDS de alta qualidade nesta ferramenta.

OPERAÇÃO

1. (CONSULTE A FIG. D)

Pressione o interruptor on/off para iniciar e solte-o para interromper a sua ferramenta.

2. CONTROLE DE VELOCIDADE VARIÁVEL (CONSULTE A FIG. E)

Com controle de velocidade variável, a velocidade necessária pode ser selecionada (também durante a operação).

A velocidade necessária depende do material e deve ser determinada por meio de um teste prático.

3. EMPUNHADURA AUXILIAR COM VIBRAÇÃO REDUZIDA

A empunhadura auxiliar tem vibração reduzida ao operador, tornando o trabalho mais fácil e confortável.

4. PROTEÇÃO PARA PÓ (CONSULTE A FIG. F)

Antes de utilizar, coloque o protetor para pó junto a broca.



AVISO: Sempre utilize óculos de proteção quando utilizar essa ferramenta.

5. SELEÇÃO DO MODO DE OPERAÇÃO (CONSULTE A FIG. G)

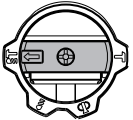
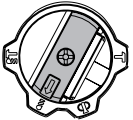
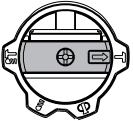

A seleção de função é definida através do seletor de função. Para alternar entre as funções pressione o botão de desbloqueio (b) e rode o seletor para o modo de operação desejado.

NOTA: Após selecionar a função desejada, mova suavemente o seletor de função para a direita ou esquerda, certificando-se que esse está devidamente ajustado na função selecionada.

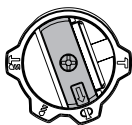
	Para perfuração em alvenaria e concreto
	Para perfuração em aço, madeira e plástico
	Modo cinzelar para pequenas quebras de alvenaria



Modo para ajustar a posição da talhadeira

NOTA: Utilizando Ponteiro Ou Talhadeira , Selecione  esse função primeiro e depois ajuste a posição desejada da talhadeiras

 **Aviso: O interruptor seletor de modo de operação somente pode ser usado quando estiver parado.**

DICAS DE USO PARA A SUA FERRAMENTA

1. Reduza a pressão na broca quando estiver prestes a atravessar a superfície. Isso evitará que a broca fique sobrecarregada.
2. Ao perfurar com grande diâmetro, faça primeiro um furo guia usando uma broca menor.
3. Sempre faça pressão na broca em linha reta e, se possível, em ângulo reto com a superfície.
4. Nunca mude o modo de operação enquanto a broca estiver funcionando.
5. Não aplique pressão demais na ferramenta ao usar o cinzel. Um excesso de força não acelera o trabalho.

MANUTENÇÃO

Retire o cabo de alimentação da tomada antes de efetuar quaisquer ajuste, reparo ou manutenção.

A ferramenta não têm peças susceptíveis de ser substituídas pelo usuário. Nunca utilize água ou produtos químicos para limpar a sua ferramenta. Limpe-a com um pano macio. Guarde sempre a sua ferramenta num local seco. Mantenha as ranhuras de ventilação do motor devidamente limpas. Se observar a ocorrência de faíscas nas ranhuras de ventilação, isso é normal e não danificará a sua ferramenta.

Se o cabo de alimentação estiver danificado, este deve ser substituído pelo fabricante, seu agente autorizado ou pessoal técnico qualificado para evitar qualquer situação de perigo.

RESOLUÇÃO DE PROBLEMAS

1. Se a ferramenta não ligar, comece por verificar a ligação do plugue à tomada elétrica.
2. Se o seu martelo ficar muito quente durante o uso, mude o botão do martelo para o modo de furadora e deixe que funcione sozinho na velocidade máxima por 2 minutos.
3. Se a eficácia da ferramenta estiver muito baixa, coloque mais massa lubrificante.
4. Se a eficácia estiver baixa, confira se a ferramenta não está sem corte.
5. Se houver uma falha que não pode ser consertada, devolva a ferramenta a um agente autorizado para conserto.

GENERAL POWER TOOL SAFETY WARNINGS



WARNING! Read all safety warnings and all instructions. Failure to follow the warnings and instructions may result in electric shock, fire and/or serious injury.

Save all warnings and instructions for future reference. The term "power tool" in the warnings refers to your mains-operated (corded) power tool or battery-operated (cordless) power tool.

1. WORK AREA SAFETY

- a) **Keep work area clean and well lit.** Cluttered or dark areas invite accidents.
- b) **Do not operate power tools in explosive atmospheres, such as in the presence of flammable liquids, gases or dust.** Power tools create sparks which may ignite the dust or fumes.
- c) **Keep children and bystanders away while operating a power tool.** Distractions can cause you to lose control.

2. ELECTRICAL SAFETY

- a) **Power tool plugs must match the outlet. Never modify the plug in any way. Do not use any adapter plugs with earthed (grounded) power tools.** Unmodified plugs and matching outlets will reduce risk of electric shock.
- b) **Avoid body contact with earthed or grounded surfaces, such as pipes, radiators, ranges and refrigerators.** There is an increased risk of electric shock if your body is earthed or grounded.
- c) **Do not expose power tools to rain or wet conditions.** Water entering a power tool will increase the risk of electric shock.
- d) **Do not abuse the cord. Never use the cord for carrying, pulling or unplugging the power tool. Keep cord away from heat, oil, sharp edges or moving parts.** Damaged or entangled cords increase the risk of electric shock.
- e) **When operating a power tool outdoors, use an extension cord suitable for outdoor use.** Use of a cord suitable for outdoor use reduces the risk of electric shock.
- f) **If operating a power tool in a damp location is unavoidable, use a residual current device (RCD) protected supply.** Use of an RCD reduces the risk of electric shock.

3. PERSONAL SAFETY

- a) **Stay alert, watch what you are doing and use common sense when operating a power tool. Do**

not use a power tool while you are tired or under the influence of drugs, alcohol or medication. A moment of inattention while operating power tools may result in serious personal injury.

- b) **Use personal protective equipment. Always wear eye protection.** Protective equipment such as dust mask, non-skid safety shoes, hard hat, or hearing protection used for appropriate conditions will reduce personal injuries.
 - c) **Prevent unintentional starting. Ensure the switch is in the off-position before connecting to power source and/or battery pack, picking up or carrying the tool.** Carrying power tools with your finger on the switch or energising power tools that have the switch on invites accidents.
 - d) **Remove any adjusting key or wrench before turning the power tool on.** A wrench or a key left attached to a rotating part of the power tool may result in personal injury.
 - e) **Do not overreach. Keep proper footing and balance at all times.** This enables better control of the power tool in unexpected situations.
 - f) **Dress properly. Do not wear loose clothing or jewellery. Keep your hair, clothing and gloves away from moving parts.** Loose clothes, jewellery or long hair can be caught in moving parts.
 - g) **If devices are provided for the connection of dust extraction and collection facilities, ensure these are connected and properly used.** Use of dust collection can reduce dust-related hazards.
- ## 4. POWER TOOL USE AND CARE
- a) **Do not force the power tool. Use the correct power tool for your application.** The correct power tool will do the job better and safer at the rate for which it was designed.
 - b) **Do not use the power tool if the switch does not turn it on and off.** Any power tool that cannot be controlled with the switch is dangerous and must be repaired.
 - c) **Disconnect the plug from the power source and/or the battery pack from the power tool before making any adjustments, changing accessories, or storing power tools.** Such preventive safety measures reduce the risk of starting the power tool accidentally.
 - d) **Store idle power tools out of the reach of children and do not allow persons unfamiliar with the power tool or these instructions to operate the power tool.** Power tools are dangerous in the hands of untrained users.
 - e) **Maintain power tools. Check for misalignment or binding of moving parts, breakage of parts and any other condition that may affect the power tool's**

operation. If damaged, have the power tool repaired before use. Many accidents are caused by poorly maintained power tools.

- f) **Keep cutting tools sharp and clean.** Properly maintained cutting tools with sharp cutting edges are less likely to bind and are easier to control.
 - g) **Use the power tool, accessories and tool bits etc. in accordance with these instructions, taking into account the working conditions and the work to be performed.** Use of the power tool for operations different from those intended could result in a hazardous situation.
5. **SERVICE**
- a) **Have your power tool serviced by a qualified repair person using only identical replacement parts.** This will ensure that the safety of the power tool is maintained.

HAMMER SAFETY WARNINGS

- 1. **Wear ear protectors.** Exposure to noise can cause hearing loss.
- 2. **Use auxiliary handle(s), if supplied with the tool.** Loss of control can cause personal injury.
- 3. **Hold power tool by insulated gripping surfaces, when performing an operation where the cutting accessory may contact hidden wiring or its own cord.** Cutting accessory contacting a "live" wire may make exposed metal parts of the power tool "live" and could give the operator an electric shock.

ADDITIONAL SAFETY RULES FOR HAMMER

- 1. Always wear a dust mask.

SYMBOLS



To reduce the risk of injury, user must read instruction manual



Warning



Wear ear protection



Wear eye protection



Wear dust mask



Double insulation

COMPONENT LIST

1. DUST PROTECTION CAP
2. TOOL HOLDER LOCKING SLEEVE
3. DEPTH GAUGE
4. FUNCTION MODE SELECTOR DIAL
5. ANTI-VIBRATION HANDLE
6. ON/OFF SWITCH
7. VARIABLE SPEED CONTROL
8. AUXILIARY HANDLE
9. DUST COVER

Not all the accessories illustrated or described are included in standard delivery.

TECHNICAL DATA

Type DX27 DX27U (27 - designation of machinery, representative of rotary hammer)

		DX27	DX27U
Voltage		220-240V~50/60Hz	110-127V~50/60Hz
Power input		1500W	
No load speed		0-920 /min	
Impact rate		0-3700/min	
Impact energy		5.0J	
Chuck type		SDS-Plus	
Max Drilling capacity	Steel	13mm	
	Masonry	32mm	
	Wood	40mm	
Protection class		□/II	
Machine weight		5.7kg	

EN

ACCESSORIES

	DX27/DX27U
Auxiliary handle	1
Depth gauge	1
Dust cover	1

We recommend that you purchase your accessories from the same store that sold you the tool. Refer to the accessory packaging for further details. Store personnel can assist you and offer advice.

OPERATING INSTRUCTIONS



NOTE: Before using the tool, read the instruction book carefully.

INTENDED USE

The machine is intended for hammer drilling in concrete, brick and stone as well as for light chiseling work. It is also suitable for drilling without impact in wood, metal, ceramic and plastic.

ASSEMBLY

1. INSTALLING THE AUXILIARY HANDLE (SEE FIG. A)

For your personal safety we recommend using the auxiliary handle at all times.

Rotate the handgrip of the auxiliary handle counter-clockwise to loosen the clamping ring. Slide the clamping ring of the auxiliary handle over the handle collar of the hammer, and rotate the handle around the collar until the handle is in a desired working position. Rotate the handgrip clockwise to tighten the auxiliary handle in place.



WARNING: The auxiliary handle must be used during operation.

2. INSTALLING THE DEPTH GAUGE (SEE FIG. B)

The depth gauge can be used to set a constant depth to hammer.

Rotate the locking screw (a) on the top of the auxiliary handle counter-clockwise to loosen, insert the depth gauge into the hole of the handle. Adjust it to the desired depth. Rotate the locking screw clockwise to tighten.

3. INSERTING AND REMOVING DRILL BIT (NOT SUPPLIED) (SEE FIG. C)

Take care that the dust protection cap is not damaged when changing tools.

- Inserting

Clean and lightly oil the bit before inserting. Retract back the tool holder locking sleeve and insert the dust-free bit into the tool holder with a twisting motion until it latches. The bit locks itself. Check the locking by pulling on the tool.

- Removing

Retract back the tool holder locking sleeve and pull out the bit.



WARNING: Your new rotary hammer generates powerful forces to get your job done quickly and effectively. These forces may cause inferior quality SDS bits to break and jam in the chuck. We therefore recommend that only high quality SDS bits be used with this tool.

OPERATION

1. ON/OFF SWITCH (SEE FIG. D)

Depress the On/Off switch to start and release it to stop your tool.

2. VARIABLE SPEED CONTROL (SEE FIG. E)

With the variable speed control, the required speed can be selected (also while running). The required speed is dependent on the material and is to be determined by a practical trial.

3. ANTI-VIBRATION HANDLE

The Anti-vibration handle reduces the vibration, making operation more comfortable and secure.

4. DUST COVER (SEE FIG. F)

Before drilling, fit the dust cover over the drill bit.



WARNING: Always wear eye protection with this tool.

4. FUNCTION MODE SELECTION (SEE FIG. G)

The operation of the gearbox for each application is set with the function mode selector dial. To change between functions, depress the unlocking button (b) and rotate the selector dial to the desired operating mode.

NOTE: After rotate to the required position, move the selector dial to left or right a little to check if the dial is locked in place.

	Mode for simultaneous drilling and impacting of concrete, masonry
	Mode for or drilling into steel, wood and plastics
	Mode for or chiseling
	Mode for adjust the chuck angle of chiseling NOTE: Select this function mode "⊕" first, adjust the chuck angle to desired direction. Then select the fuction mode to "⊕", operate the chiseling work.



WARNING: The operating mode selector switch may be actuated only at a standstill.

WORKING HINTS FOR YOUR TOOL

1. Reduce the pressure on the drill bit when it is about to break through. This will prevent the drill from jamming.
2. When drilling a large hole, first drill a pilot hole using a smaller drill bit.
3. Always apply pressure to your drill bit in a straight line, and if possible at right angles to the workpiece.
4. Never change the operating mode whilst the rotary hammer is running.
5. Do not apply excessive pressure to the tool when chiseling. Excessive force does not speed up the work.

MAINTENANCE

Remove the plug from the socket before carrying out any adjustment, servicing or maintenance.

There are no user serviceable parts in your power tool. Never use water or chemical cleaners to clean your power tool. Wipe clean with a dry cloth. Always store your power tool in a dry place. Keep the motor ventilation slots clean. Keep all working controls free of dust. Occasionally you may see sparks through the ventilation slots. This is normal and will not damage your power tool.

If the supply cord is damaged, it must be replaced by the manufacturer, its service agent or similarly qualified persons in order to avoid a hazard.

TROUBLESHOOTING

1. If your power tool does not start, check the plug on the power supply first.
2. If your hammer becomes too hot in use, set the hammer switch to the drill mode and allow your drill to operate at maximum speed without load for 2 minutes.
3. If your hammer work efficiency is too low, please add sufficient grease in the grease box.
4. If your hammer use in low efficiency, please check whether the tool is blunt.
5. If a fault can not be rectified, return the tool to an authorized dealer for repair.

ADVERTENCIA DE SEGURIDAD GENERALES SOBRE HERRAMIENTAS ELÉCTRICAS



ADVERTENCIA! Leer todas las

instrucciones. Si no se respetan las instrucciones, existe un riesgo de descargas eléctricas, de incendio y/o de graves heridas.

Conserve todas las advertencias e instrucciones para futuras consultas.

El término "herramienta eléctrica" en todas las advertencias siguientes corresponde a la herramienta eléctrica con o sin cable.

1. ZONA DE TRABAJO

- a) **Mantener su lugar de trabajo limpio y bien iluminado.** Bancos de trabajo desordenados y lugares oscuros invitan a los accidentes.
- b) **No utilizar herramientas eléctricas en atmósferas explosivas, como por ejemplo en presencia de líquidos inflamables, gases o polvo.** Las herramientas eléctricas crean chispas que pueden encender el polvo o los vapores.
- c) **Mantener alejados a los niños y visitantes mientras opera una herramienta eléctrica.** Las distracciones pueden hacerle perder el control.

2. SEGURIDAD ELÉCTRICA

- a) **Los enchufes de la herramienta eléctrica deben encajar perfectamente en el tomacorriente. Nunca modificar el enchufe de ninguna manera. No utilizar adaptadores con herramientas eléctricas conectadas a tierra.** Los enchufes no modificados y los que encajan perfectamente en el tomacorriente reducirán el riesgo de descarga eléctrica.
- b) **Evitar el contacto del cuerpo con superficies conectadas a tierra tales como caños, radiadores, cocinas y heladeras.** Existe un riesgo creciente de descarga eléctrica si su cuerpo queda conectado a tierra.
- c) **No exponer las herramientas eléctricas a la lluvia y no guardar en lugares húmedos.** El agua que penetra en ellas aumentará el riesgo de una descarga eléctrica.
- d) **No abusar del cable. Nunca utilizar el cable para transportar, tirar o desenchufar la herramienta eléctrica.** Mantener el cable alejado del calor, del aceite, de bordes agudos o piezas móviles. Los cables dañados o enredados aumentan el riesgo de descarga eléctrica.

- e) **Cuando utilice su herramienta eléctrica al aire libre, emplear un prolongador apto para uso en exteriores.** El empleo de cables para uso al aire libre reduce el riesgo de descarga eléctrica.
- f) **Si es necesario utilizar la herramienta motorizada en un lugar muy húmedo, utilice una fuente de alimentación con dispositivo de corriente residual (RCD).** El uso de un RCD reduce el riesgo de descarga eléctrica.

3. SEGURIDAD PERSONAL

- a) **Mantenerse alerta, poner atención en lo que está haciendo y utilice el sentido común mientras opera una herramienta eléctrica. No emplear la herramienta cuando se encuentre cansado o bajo la influencia de drogas, alcohol o medicación.** Un momento de falta de atención durante el manejo de herramientas eléctricas puede dar lugar a daños corporales serios.
- b) **Utilizar equipo de seguridad. Usar siempre protección ocular.** Equipo de seguridad como máscaras contra el polvo, zapatos antideslizantes de seguridad, sombrero o protección auditiva para condiciones apropiadas reducirá daños corporales.
- c) **Evite el arranque accidental. Asegúrese de que el interruptor se encuentra desactivado antes de enchufar la máquina o colocar la batería, al tomar la herramienta o transportarla.** Transportar herramientas con el dedo en el interruptor o enchufar la herramienta cuando el interruptor está encendido invitan a los accidentes.
- d) **Retire llaves de ajuste o llaves inglesas antes de poner la herramienta en funcionamiento.** Una llave que queda unida a una pieza móvil de la herramienta puede originar daños corporales.
- e) **No extralimitarse. Mantenerse firme y con buen equilibrio en todo momento.** Esto permite un mejor control de la herramienta en situaciones inesperadas.
- f) **Vestirse apropiadamente. No usar ropa suelta ni alhajas. Mantener su cabello, ropa y guantes alejados de las piezas móviles.** La ropa suelta, las alhajas o el cabello largo pueden ser atrapados por las piezas móviles.
- g) **Si se proporcionan dispositivos para la extracción y recolección de polvo, asegurarse de que estos estén conectados y utilizados correctamente.** El uso de estos dispositivos puede reducir peligros relacionados con el polvo.

4. MANTENIMIENTO DE LA HERRAMIENTA MOTORIZADA

- a) **No forzar la herramienta eléctrica. Utilizar la herramienta eléctrica correcta para su aplicación.** *La herramienta eléctrica correcta hará el trabajo mejor y más seguro a la velocidad para la cual fue diseñada.*
 - b) **No utilizar la herramienta eléctrica si el interruptor no la enciende o apaga.** *Cualquier herramienta eléctrica que no pueda ser controlada con el interruptor es peligrosa y debe ser reparada.*
 - c) **Desconecte el enchufe de la toma eléctrica y/ o la batería de la herramienta antes de realizar cualquier ajuste, cambiar un accesorio o guardar la herramienta.** *Tales medidas de seguridad preventivas reducen el riesgo de arranque accidental de la herramienta.*
 - d) **Mantener las herramientas eléctricas que no usa fuera del alcance de los niños y no permita que personas no familiarizadas con la herramienta o con estas instrucciones maneje la herramienta eléctrica.** *Las herramientas eléctricas son peligrosas en manos de usuarios inexpertos.*
 - e) **Revisar las herramientas eléctricas. Comprobar si hay desalineamiento o atascamiento de piezas móviles, rotura de piezas en general y cualquier otra condición que pueda afectar la operación normal de la herramienta. Si se verifican daños, recurra a un service calificado antes de volver a usar la herramienta.** *Las herramientas mal mantenidas causan muchos accidentes.*
 - f) **Mantener las piezas de corte limpias y afiladas.** *Puesto que son menos probables de atascarse y más fáciles de controlar.*
 - g) **Utilizar la herramienta eléctrica, accesorios y brocas etc., de acuerdo con estas instrucciones y de la manera prevista para el tipo particular de herramienta eléctrica, teniendo en cuenta las condiciones de trabajo y el trabajo a ser realizado.** *El uso de la herramienta eléctrica para otras operaciones distintas de lo previsto podría dar lugar a una situación peligrosa.*
- #### 5. REPARACIÓN
- a) **Permitir que el mantenimiento de su herramienta eléctrica sea efectuado por una persona calificada usando solamente piezas de recambio idénticas.** *Esto es primordial para mantener la seguridad de la herramienta eléctrica.*

ADVERTENCIAS DE SEGURIDAD PARA EL MARTILLO

1. **Utilice protección auditiva.** *Estar expuesto a altos niveles de ruido puede causar pérdida de audición.*
2. **Utilice las empuñaduras auxiliares suministradas con la herramienta.** *La pérdida de control puede causar lesiones personales.*
3. **Sostenga la herramienta por las empuñaduras aislantes cuando realice una operación donde la herramienta de corte puede entrar en contacto con cableado oculto.** *El contacto con un cable con corriente también hará que las partes expuestas del metal de la herramienta puedan transmitirle una descarga eléctrica.*

PUNTOS DE SEGURIDAD IMPORTANTES PARA EL MARTILLO

1. Utilice una máscara antipolvo.

SYMBOLS



Para reducir el riesgo de lesión, lea el manual de instrucciones



Advertencia



Utilice protección auditiva



Utilice protección ocular



Utilice una máscara antipolvo



Doble aislamiento

LISTA DE PARTES

1. CUBIERTA PROTECTORA DE POLVO
2. BLOQUEO DEL PORTA HERRAMIENTAS
3. MEDIDOR DE PROFUNDIDAD
4. SELECTOR DE FUNCION
5. MANGO ANTI-VIBRACIÓN
6. INTERRUPTOR ON/OFF
7. CONTROL DE VELOCIDAD VARIABLE
8. MANIJA AUXILIAR
9. CUBIERTA DE ASPIRACION DE POLVO

No todos los accesorios ilustrados o descritos están incluidos en el envío estándar.

DATOS TÉCNICOS

Designación tipo DX27 DX27U (27 - designación de la máquina, representativa del rotomartillo)

		DX27	DX27U
Voltaje		220-240V~50/60Hz	110-127V~50/60Hz
Entrada de alimentación		1500W	
Sin velocidad de carga		0-920/min	
Tasa de impacto		0-3700/min	
Energía de impacto		5.0J	
Tipo de Mandril		SDS-Plus	
Capacidad máxima de perforación	Acero	13mm	
	Mampostería	32mm	
	Madera	40mm	
Clase de protección		□/II	
Peso de la máquina		5.7kg	

ACCESORIOS

	DX27/DX27U
Manija auxiliar	1
Medidor de profundidad	1
Cubierta de aspiración de polvo	1

Le recomendamos que compre todos los accesorios en la tienda donde adquirió la herramienta. Consulte el empaque de los accesorios para obtener más detalles. El personal de la tienda también puede ayudarle y aconsejarle.

INSTRUCCIONES DE FUNCIONAMIENTO



NOTA: Antes de usar la herramienta, lea atentamente el manual de instrucciones.

UTILIZACIÓN REGLAMENTARIA

La máquina está diseñada para la perforación en hormigón, ladrillo y Piedra, así como para trabajos livianos de cincelado. También es adecuado para la perforación sin impacto en madera, metal, cerámica y plástico.

ENSAMBLAJE

1. INSTALAR LA MANIJA AUXILIAR (VÉASE FIG. A)

Para su seguridad personal, recomendamos usar el mango auxiliar en todo momento.

Gire la empuñadura de la manija auxiliar en sentido contrario a las agujas del reloj para aflojar el anillo de sujeción. Deslice el anillo de sujeción del mango auxiliar sobre el collar del mango del martillo y gire el mango alrededor del collar hasta que el mango este en la posición de trabajo deseada. Gire la empuñadura en el sentido de las agujas del reloj para apretar el mango auxiliar en su lugar.



ADVERTENCIA: **Tel mango auxiliar debe utilizarse durante la operación de la herramienta.**

2. INSTALACIÓN DEL INDICADOR DE PROFUNDIDAD (VÉASE FIG. B)

El medidor de profundidad se puede usar para establecer una profundidad constante para perforar. Gire el tornillo de bloqueo (a) en la parte superior de la manija auxiliar en sentido antihorario para aflojar, inserte el medidor de profundidad en el orificio del mango. Ajuste a la profundidad deseada. Gire el tornillo de bloqueo en el sentido de las agujas del reloj para apretar.

3. INSERTAR Y RETIRAR LA BROCA (NO SUMINISTRADO) (VÉASE FIG. C)

Tenga cuidado de que la tapa de protección contra el polvo no se dañe al cambiar las herramientas.

- Insertar

Limpie y engrase ligeramente la broca antes de insertarla. Retirar el manguito de bloqueo del portaherramientas e insertar la broca en el portaherramientas con un movimiento de torsión hasta que se cierre. La broca se bloquea a sí misma. Compruebe el bloqueo tirando de la herramienta.

- Retirar

Retirar hacia atrás el manguito de bloqueo del porta-

herramientas y extraer la broca.



ADVERTENCIA: Su nuevo martillo roto percutor genera una fuerza poderosa para realizar su trabajo rápida y eficazmente. Esta fuerza puede hacer que las brocas SDS de baja calidad se rompan y se atasquen en el mandril. Por lo tanto, recomendamos que solo se utilicen brocas SDS de alta calidad en la herramienta.

OPERACIÓN

1. (VÉASE FIG. D)

Presione el interruptor de encendido/apagado para iniciar y soltarlo para detener la herramienta.

2. CONTROL DE VELOCIDAD VARIABLE (VÉASE FIG. E)

Con el control de velocidad variable, se puede seleccionar la velocidad requerida (también mientras se encuentra en funcionamiento).

La velocidad requerida depende del material y debe determinarse mediante un ensayo práctico.

3. MANGO ANTI-VIBRACIÓN

El mango antivibración reduce la vibración, haciendo que el funcionamiento sea más cómodo y seguro.

4. CUBIERTA DE ASPIRACION DE POLVO (VÉASE FIG. F)

Antes de taladrar, coloque la cubierta de aspiración de polvo sobre la tobera.





ADVERTENCIA: Use siempre protección para los ojos con esta herramienta.

5. SELECCION DE FUNCION (VÉASE FIG. G)

El funcionamiento del selector de funciones para cada aplicación se establece con el selector de funciones. Para cambiar entre las funciones, presione el botón de desbloqueo (b) y gire el selector al sistema de funcionamiento deseado.

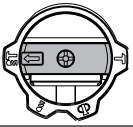
NOTA: Después de girar a la posición requerida, mueva el selector un poco hacia la izquierda o la derecha para comprobar si el selector está bloqueado en el lugar correcto.

	Modo de perforación con impacto en hormigón y mampostería.
	Modo para perforación sin impacto en acero, madera y plásticos

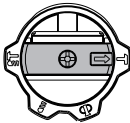
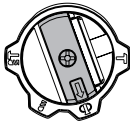
	<p>Modo para cincelado</p>
	<p>Modo para ajustar el Angulo deseado del cincel</p> <p>NOTA: Cuando seleccione este modo, primero ajuste el ángulo del mandril en la posición deseada, a continuación seleccione la función y comience el trabajo de cincelado</p>

ADVERTENCIA: El selector e modo de funcionamiento solo se puede accionar en un punto muerto.

SOLUCIÓN DE PROBLEMAS

1. Si su herramienta eléctrica no se enciende, primero revise el enchufe de la fuente de alimentación.
2. Si el martillo se calienta demasiado, coloque el interruptor del martillo en el modo de perforación y deje que el taladro funcione a la velocidad máxima sin carga durante 2 minutos.
3. Si la eficiencia del trabajo de su martillo es demasiado baja, agregue suficiente grasa en la caja de grasa.
4. Si su martillo funciona con poca eficiencia, verifique si la herramienta está roma.
5. Si no se puede rectificar una falla, devuelva la herramienta a un distribuidor autorizado para su reparación.

CONSEJOS PARA EL TRABAJO CON SU HERRAMIENTA

1. Reduzca la presión sobre la broca cuando esté a punto de romperse. Esto evitará que el taladro se atasque.
2. Al perforar un agujero grande, primero taladre un orificio guía con una broca más pequeña.
3. Siempre aplique presión a su broca en línea recta, y si es posible en ángulo recto con la pieza de trabajo.
4. Nunca cambie el modo de operación mientras el taladro está en funcionamiento.
5. No aplique una presión excesiva sobre la herramienta al cincelar. La fuerza excesiva no acelera el trabajo.

MANTENIMIENTO

Retire el enchufe de la toma de corriente antes de realizar cualquier ajuste, reparación o mantenimiento.

En su herramienta eléctrica no hay piezas reparables por el usuario. No use nunca limpiadores de agua o químicos para limpiar su herramienta eléctrica. Limpie con un paño seco. Guarde siempre su herramienta eléctrica en un lugar seco. Mantenga limpias las ranuras de ventilación del motor. Mantenga todos los controles de trabajo libres de polvo. Ocasionalmente, puede que vea chispas a través de las ranuras de ventilación. Esto es normal y no daña su herramienta eléctrica.

Si el cable de alimentación está dañado, debe ser reemplazado por el fabricante, su agente de servicio o personas calificadas similarmente para evitar un peligro.



www.catpowertools.com



©2019 Caterpillar. CAT, CATERPILLAR, seus respectivos logotipos, o "Amarelo Caterpillar", a identidade visual do "Power Edge", assim como a identidade corporativa e dos produtos aqui usada, são marcas comerciais da Caterpillar e não podem ser usadas sem permissão. Positec Group Limited, uma empresa licenciada da Caterpillar Inc.

©2019 Caterpillar. CAT, CATERPILLAR, their respective logos, "Caterpillar Yellow," the "Power Edge" trade dress as well as corporate and product identity used herein, are trademarks of Caterpillar and may not be used without permission. Positec Group Limited, a licensee of Caterpillar Inc

©2019 Caterpillar. CAT, CATERPILLAR, sus respectivos logotipos, el "Amarillo Caterpillar", la identidad visual de "Power Edge", así como la identidad corporativa y de los productos aquí usada, son marcas comerciales de Caterpillar y no pueden ser usadas sin permiso. Positec Group Limited, una empresa licenciada de Caterpillar Inc.